

Lisbona 2
Santiago 2



YOUR GLOBAL PARTNER FOR RETAIL SOLUTIONS

arneg



Nuova linea piatta e minimale.
New, flat, minimalist lines.
Neue flache und minimalistische Linie.
Nouvelle ligne plate et minimaliste.
Nueva línea plana y minimalista.
Новая плоская линия в минималистском стиле.



Nuove fascie perimetrali testata.
New end perimeter bands.
Neue umlaufende Bänder am Kopfmöbel.
Nouvelles bandes de périmètre en tête de gondole.
Nuevas franjas perimetrales cabecera.
Новые рамки торцевой панели.



Maniglie standard e trasparenti (optional).
Standard and clear (optional) handles.
Standard- und transparente Griffe (optional).
Poignées standard et transparentes (en option).
Tiradores estándares y transparentes (opcionales).
Стандартные и прозрачные (по заказу) ручки.



expectations

Santiago 2



Porte standard e full vision (optional).
Standard and full vision (optional) doors.
Standard- und Vollsicht-Türen (optional).
Portes standard et panoramiques (en option).
Puertas estándares y de visión completa (opcionales).
Стандартные и полнообзорные (по заказу) двери.

Luci LED integrate (optional).
Integrated LED lights (optional).
Integrierte LED-Beleuchtung (optional).
Éclairage LED intégré (en option).
Luces led integradas (opcionales).
Встроенная светодиодная подсветка (по заказу).

Paracolpi rettangolare standard.
Standard rectangular bumpers.
Kantige Stoßleiste serienmäßig.
Pare-chocs rectangulaire standard.
Parachoques rectangular estándar.
Стандартный отбойник прямоугольного сечения.

Lisbona 2



Innovativo mobile verticale, espressione di un evoluto concept espositivo nel quale giocano un ruolo di primo piano la massima semplificazione delle forme in stile contemporaneo, l'ottimizzazione degli spazi e il potenziamento delle luci per un'esposizione dei prodotti ad alto impatto emozionale, grazie anche al maggior facing rispetto alle versioni precedenti. Disponibile in diverse altezze e profondità, coniuga le elevate performance con la facilità di installazione e manutenzione.

This innovative vertical cabinet features an evolved display concept based on extremely simple, contemporary-looking lines, optimised internal space and more powerful lighting for a more exciting, high-impact view of the products, enhanced by a larger frontal display area than on previous versions. The range is available in various heights and depths and combines high performance with easy installation and maintenance.

Innovatives Wandkühlregal, das durch die maximale Vereinfachung der modern gestylten Formen, die Optimierung des Raumangebots sowie die starke Beleuchtung für eine betont emotionale Ausstellung der Produkte auch dank dem verbesserten Facing gegenüber den Vorgängerversionen ein wahrlich ausgereiftes Präsentationskonzept zum Ausdruck bringt. In verschiedenen Höhen und Tiefen erhältlich, besticht das Möbel durch Leistungsstärke und Installations- sowie Wartungsfreundlichkeit.

Contemporary style



Meuble vertical innovant, expression d'un concept de présentation évolué qui fait place à des formes totalement épurées de style contemporain, à une optimisation des espaces et à la mise en valeur des lumières pour une exposition de produits à fort impact émotionnel, également grâce à une plus grande visibilité par rapport aux versions précédentes. Disponible en différentes hauteurs et profondeurs, il associe haute performance et facilité d'installation et d'entretien.

Innovador mueble vertical, expresión de un concepto de exposición avanzado en el que la máxima simplificación de las formas de estilo contemporáneo, la optimización de los espacios y la mejora de las luces juegan un papel importante en la exposición de los productos de alto impacto emocional, gracias también a la mayor visibilidad con respecto a las versiones anteriores. Disponible en diferentes alturas y profundidades, conjuga altos rendimientos con una fácil instalación y mantenimiento.

Иновационная вертикальная витрина, выражение современной концепции выкладки товара, в которой первостепенную роль играют максимальное упрощение форм в современном стиле, оптимизация пространств и усиление подсветки для такой выкладки продуктов, которая предлагает яркую эмоциональную составляющую по сравнению с предыдущими версиями, в том числе благодаря увеличению фронтальной поверхности. Предлагается с разной высотой и глубиной, объединяет высокие характеристики с простотой установки и обслуживания.



arneg • air • system

Lighter consumption thanks to the air

Arneg Air System consiste in una particolare circolazione dell'aria all'interno del vano refrigerato che, utilizzando lame d'aria dinamiche, è in grado di ottimizzare l'efficienza energetica.

Arneg Air System è disponibile sulla linea Santiago 2 per fornire la massima qualità di conservazione con il più basso consumo energetico.

Arneg Air System est un système de circulation d'air particulier à l'intérieur du compartiment réfrigéré qui utilise des lames d'air dynamiques afin d'optimiser l'efficacité énergétique.

Arneg Air System est disponible sur la ligne Santiago 2 pour offrir la meilleure qualité de conservation alliée à la consommation d'énergie la plus faible.

Arneg Air System is a special air circulation system for refrigerated compartments that uses dynamic air blades to optimise energy efficiency.

Arneg Air System is available on the Santiago 2 line for top quality food preservation with ultra-low energy consumption.

Arneg Air System consiste en una circulación especial de aire en el interior del compartimento refrigerado que, utilizando cortinas de aire dinámicas, logra optimizar la eficiencia energética.

Arneg Air System está disponible en la línea Santiago 2 para ofrecer la máxima calidad de conservación con el menor consumo de energía.

Arneg Air System besteht in einer besonderen Luftzirkulation im Kühlfach, die durch dynamische Luftschleier die Energieeffizienz optimiert.

Arneg Air System ist auf der Linie Santiago 2 verfügbar und bietet höchste Konservierungsqualität in Verbindung mit niedrigstem Energieverbrauch.

Arneg Air System представляет собой специальную систему циркуляции воздуха в охлаждаемом объеме, предусматривающую использование динамических воздушных заслонок, что позволяет улучшить энергоэффективность холодильного оборудования.

Arneg Air System предлагается в линии Santiago 2, обеспечивая наивысшее качество хранения при самом низком потреблении электроэнергии.



ENERGY CONSUMPTION

-37%

COMPARED TO THE ENTIRE RANGE OF CLOSED CABINETS

- 37% consumo energetico rispetto all'intera gamma di tutti i modelli chiusi.
- 37% Energieverbrauch gegenüber der gesamten Reihe aller geschlossenen Modelle.
- 37% de consommation d'énergie par rapport à toute la gamme des modèles fermés
- 37% de consumo de energía con respecto a toda la gama de modelos cerrados.
- 37% потребляемой энергии по сравнению со всей линейкой закрытых моделей.

EVAPORATION TEMPERATURE $\geq 0^{\circ}\text{C}$



NO DEFROST

- Temperatura di evaporazione $\geq 0^{\circ}\text{C}$
No defrost.
- Verdampfungstemperatur $\geq 0^{\circ}\text{C}$
Kein Abtauen.
- Température d'évaporation $\geq 0^{\circ}\text{C}$
Sans dégivrage.
- Temperatura de evaporación $\geq 0^{\circ}\text{C}$
Sin desescarche.
- Температура испарения $\geq 0^{\circ}\text{C}$
отсутствие необходимости в разморозке.

CONSTANT PRESERVATION TEMPERATURE



NO OSCILLATIONS 24/7

- Temperatura di conservazione costante 24/24H priva di oscillazioni.
- Konstante Lagertemperatur 24/24H ohne Schwankungen.
- Température de conservation constante 24h/24 sans oscillations
- Temperatura de conservación constante 24/24H sin oscilaciones.
- Круглосуточно постоянная температура хранения без колебаний.

Santiago 2



Santiago 2



Mobile verticale refrigerato con porte a vetro ad anta, disponibile in diverse altezze, progettato e realizzato secondo le più evolute tecnologie nel campo del risparmio energetico. Le particolari vetrate non riscaldate, coniugate a ventilatori elettronici a basso consumo, garantiscono una considerevole riduzione del consumo elettrico per la refrigerazione rispetto allo stesso modello nella versione aperta. Una soluzione che consente di mantenere un ottimale livello di temperatura e la migliore qualità di conservazione degli alimenti in esposizione.

A vertical refrigerated cabinet with swinging glass doors, available in various heights, designed and made using the latest energy saving technology. Special unheated glass combined with low-energy electronic fans guarantee significant savings in refrigeration consumption compared to the open version of the same model. The design maintains an excellent temperature level and ensures top quality preservation of the food products on display.

Das Wandkühlregal mit Glasflügeltüren ist in verschiedenen Höhen erhältlich und nach den modernsten Energiespartechnologien entwickelt worden. Die besonderen nicht beheizten Glastüren in Verbindung mit elektronischen Energiesparlüftern garantieren eine erhebliche Stromersparnis bei der Kühlung gegenüber dem gleichen Modell in offener Version. Diese Lösung ermöglicht ein optimiertes Temperaturniveau und die beste Konservierungsqualität der ausgestellten Lebensmittel.

Large display capacity



Disponibile con/Available with:



arneg • air • system

Meuble vertical réfrigéré avec portes vitrées, disponible en différentes hauteurs, conçu et fabriqué selon les technologies de toute dernière génération en matière d'économie d'énergie. Les vitres spéciales non chauffées, accompagnées de ventilateurs électroniques à faible consommation, garantissent une réduction considérable de la consommation électrique pour la réfrigération par rapport au même modèle en version ouverte.

Une solution qui permet de maintenir un niveau de température optimal et la meilleure qualité de conservation pour les aliments exposés.

Mueble vertical refrigerado con puertas de hojas de vidrio, disponible en diferentes alturas, diseñado y realizado de acuerdo con las tecnologías más avanzadas en cuanto al ahorro de energía. Los acristalamientos especiales sin calentamiento, combinados con ventiladores electrónicos de bajo consumo, garantizan una reducción considerable en el consumo eléctrico para la refrigeración con respecto al mismo modelo en la versión abierta.

Una solución que permite mantener un nivel de temperatura excelente y la mejor calidad de conservación de los alimentos expuestos.

Вертикальная холодильная витрина со стеклянными распашными дверьми, предлагается с разной высотой. Проектируется и производится с использованием самых передовых технологий в области энергосбережения. Особенные, не подогреваемые стекла, которые обдуваются электронными вентиляторами с низким энергопотреблением, гарантируют существенное снижение потребления электроэнергии для охлаждения по сравнению с той же моделью в открытой версии. Это решение позволяет поддерживать температуру на оптимальном уровне и гарантировать наилучшее качество хранения выложенных продуктов.

Santiago 2



L'efficace posizionamento dell'illuminazione assicura un'ottimale valorizzazione della merce esposta.

Una vasta gamma di accessori tra i quali l'illuminazione a LED, ventilatori a basso consumo, valvole di espansione elettroniche, permette di ridurre considerevolmente il consumo energetico.

Effectively positioned lighting guarantees excellent visibility over the products on display. A wide range of accessories, including LED lighting, low-energy fans and electronic expansion valves contribute to a significant reduction in electricity consumption.

Die geeignete Positionierung der Beleuchtung sorgt für eine optimale Aufwertung der ausgestellten Produkte.

Ein breit gefächertes Angebot an Zubehör wie LED-Beleuchtung, Energiesparlüfter und elektronische Expansionsventile ermöglichen markante Einsparungen des Energieverbrauchs.

Focusing your specialities



Le positionnement efficace de l'éclairage assure une parfaite valorisation de la marchandise exposée. Une large gamme d'accessoires incluant l'éclairage LED, des ventilateurs à faible consommation, des soupapes d'expansion électroniques, permet de réduire considérablement la consommation d'énergie.

El posicionamiento eficaz de la iluminación garantiza una excelente valorización de los productos expuestos. Una amplia gama de accesorios que incluyen iluminación de led, ventiladores de bajo consumo, válvulas de expansión electrónicas, permite reducir mucho el consumo de energía.

Проработанное расположение подсветки гарантирует наилучшую валоризацию выложенного товара. Большой ассортимент аксессуаров, среди которых - светодиодная подсветка, вентиляторы с низким потреблением энергии, электронные расширительные клапаны, позволяют существенно снизить расход энергии.



Fianco DRCI Lisbona2, Santiago 2.
DRCI side for Lisbona2, Santiago 2.
Seitenteil DRCI Lisbona2, Santiago 2.
Joue DRCI Lisbona 2, Santiago 2.
Lateral DRCI Lisbona2, Santiago 2.
Боковина DRCI Lisbona2, Santiago 2.



Fianco SGVC Santiago 2.
SGVC side for Santiago 2.
Seitenteil SGVC Santiago 2.
Joue SGVC Santiago 2.
Lateral SGVC Santiago 2.
Боковина SGVC Santiago 2.



Fianco DRSP Lisbona 2, Santiago 2.
DRSP side for Lisbona 2, Santiago 2.
Seitenteil DRSP Lisbona 2, Santiago 2.
Joue DRSP Lisbona 2, Santiago 2.
Lateral DRSP Lisbona 2, Santiago 2.
Боковина стандартная Боковина DRSP Lisbona 2, Santiago 2.

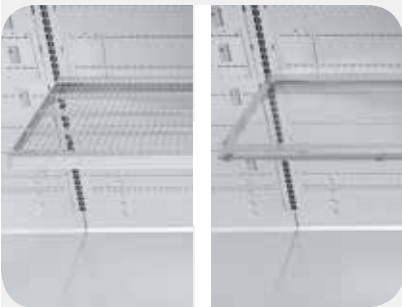

Ripiani in filo o trasparenti.
Wire or plexiglass shelves.
Gitter- oder durchsichtige Regale.
Étagères en grilles métalliques ou transparentes.
Estantes de varilla o transparentes.
Проволочные полки или прозрачные.



Griglie di fondo telescopiche.
Sliding grids.
Ausziehbar-Bodengitter.
Grilles de fond télescopiques.
Rejillas de fondo telescópicas.
Решетки телескопические.



Portaprezzi trasparente ripiano IMZ.
Transparent price-holder IMZ shelf.
Dursichtbare Preisschiene - IMZ Etage.
Porte-prix transparent étagère IMZ.
Portaprecios transparentes para repisa IMZ.
Ценникодержатель прозрачный для полки IMZ.



Portaprezzi H25 ripiano IMZ.
Transparent price-holder H25 IMZ shelf.
Preisschiene H25 - IMZ Etage.
Porte-prix H25 étagère IMZ.
Portaprecios H25 para repisa IMZ.
Ценникодержатель H25 для полки IMZ.



Portaprezzi H32 ripiano IMZ.
Transparent price-holder H32 IMZ shelf.
Preisschiene H32 - IMZ Etage.
Porte-prix H32 étagère IMZ.
Portaprecios H32 para repisa IMZ.
Ценникодержатель H32 для полки IMZ.



Portaprezzi a bacchetta ripiano IMZ.
Rod price-holder.
Rundeisen Preisschiene - IMZ Etage.
Porte-prix à barre étagère IMZ.
Portaprecios a varilla repisa IMZ.
Ценникодержатель флажковый для полки IMZ.



Ripiano sottile V17.
V17 thin shelf.
Flachregal V17.
Étagère fine V17.
Estante delgado V17.
Тонкая полка V17.



Divisori ripiani in plexi.
Plexi shelf dividers.
Plexi Trennungen für Etagen.
Séparation étagère plexi.
Divisorio recisa en plexi.
Разделитель полки из плексигласа.



Vetro frontale Lisbona 2.
Front glass for Lisbona 2.
Frontscheibe Lisbona 2.
Vitre frontale Lisbona 2.
Vidrio frontal Lisbona 2.
Передняя стеклянная панель Lisbona 2.



Fianco intermedio DRVC Lisbona 2, Santiago 2.
 DRVC intermediate side for Lisbona 2, Santiago 2.
 Zwischen-Seitenteil DRVC Lisbona 2, Santiago 2.
 Joue intermédiaire DRVC Lisbona 2, Santiago 2.
 Lateral intermedio DRVC Lisbona 2, Santiago 2.
 Промежуточная боковина DRVC Lisbona 2, Santiago 2.



Fianco DR2S Lisbona 2, Santiago 2.
 DR2S side for Lisbona 2, Santiago 2.
 Seitenteil DR2S Lisbona 2, Santiago 2.
 Joue DR2S Lisbona 2, Santiago 2.
 Lateral DR2S Lisbona 2, Santiago 2.
 Боковина DR2S Lisbona 2, Santiago 2.



Fianco STND LAMT Lisbona 2.
 STND LAMT side for Lisbona 2.
 Seitenteil STND LAMT Lisbona 2.
 Joue STND LAMT Lisbona 2.
 Lateral STND LAMT Lisbona 2.
 Боковина STND LAMT Lisbona 2.

Richness of details

Lisbona 2

Santiago 2



Divisori ripiani e vasca in filo.
 Wire shelf and basin dividers.
 Trenngitter für Regale und Gitterbecken.
 Séparateurs étagères et bac en grille métallique.
 Separadores de estantes y hueco de varilla.
 Проволочные перегородки для полок и ванны.



Spondina in filo o in plexi.
 Wire or plexiglass fences.
 Gitter- oder Plexi-Frontstopper.
 Réglette en grille métallique ou en plexiglas.
 Barandilla de varilla o de plexiglás.
 Ограничитель из проволоки или плексигласа.



Griglie di fondo.
 Base grids.
 Bodengitter.
 Grilles de fond.
 Rejilla de fondo.
 Базовые решетки.



Ganci.
 Hooks.
 Haken.
 Crochets.
 Ganchos.
 Крючок.



Specchio FV/MT.
 FV/MT mirror.
 Spiegel FV/MT.
 Miroir FV/MT.
 Espejo FV/MT.
 Зеркало FV/MT.



Tenda notte manuale o motorizzata Lisbona 2.
 Manual or motorised blind for Lisbona 2.
 Hand- oder motorbetriebenes Nachttrollo Lisbona 2.
 Rideau de nuit manuel ou motorisé Lisbona 2.
 Cortina nocturna manual o motorizada Lisbona 2.
 Ночная штора Lisbona 2, ручная или с электроприводом.

Santiago 2 - Libona 2

Lunghezza senza spalle Length without ends	mm	1250		1875		2500		3125		3750			
Altezza Height	cm	205	218	205	218	205	218	205	218	205	218		
Temperatura di esercizio Working temperature	°C	Libona 2	1C	+2/+4	●	●	●	●	●	●	●	●	
			2C	0/+2	●	●	●	●	●	●	●	●	
				+2/+4	●	●	●	●	●	●	●	●	
				+4/+6	●	●	●	●	●	●	●	●	
		Santiago 2	-1/+1	●	●	●	●	●	●	●	●	●	
			0/+2	●	●	●	●	●	●	●	●	●	
+2/+4	●		●	●	●	●	●	●	●	●			
Superficie di esposizione frontale Opening display surface	m ²	pannello f. front panel	LF	1,99	2,16	2,99	3,23	3,99	4,31	4,97	5,40	5,98	6,47
			MF	1,89	2,05	2,84	3,08	3,79	4,11	4,72	5,12	5,68	6,17
Superficie di esposizione orizzontale Horizontal display surface	m ²	profondità depth	085	3,87		5,80		7,74		9,67		11,61	
			095	3,99		5,99		7,99		9,97		11,98	
			105	4,12		6,18		8,24		10,30		12,36	
Capacità utile* Net volume	dm ³	profondità depth	085	827	900	1240	1350	1654	1800	2067	2250	2481	2700
			095	853	934	1280	1402	1706	1869	2132	2335	2559	2803
			105	879	961	1319	1441	1759	1921	2197	2402	2638	2882

* configurazione standard con 4 ripiani / standard configuration with 4 shelves

Libona 2 LF

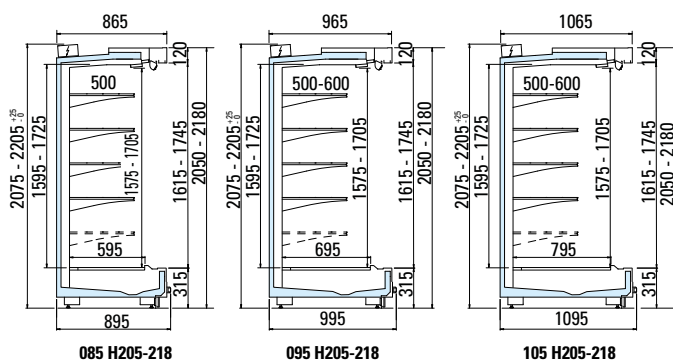

Libona 2 MF

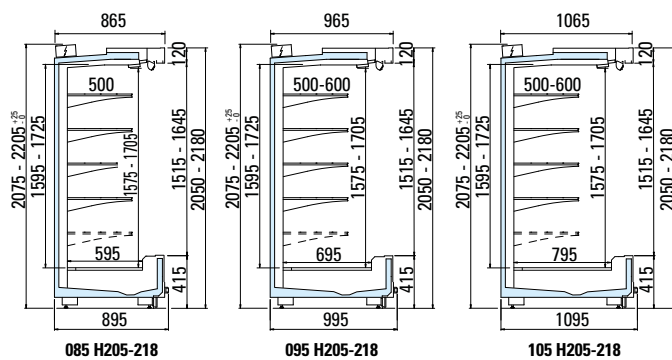

Santiago 2 LF

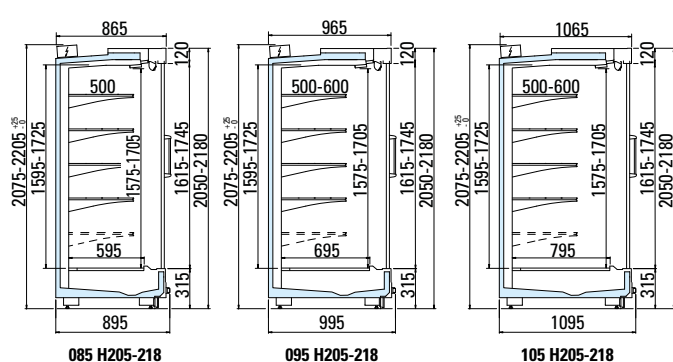

Santiago 2 MF

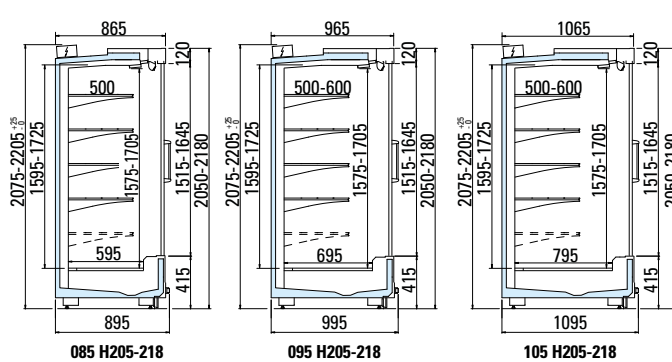

Composizione testate - Head case configurations

Lunghezza senza spalle Length without ends		mm		1350		1774		1975		2183		
Altezza Height		cm		205	218	205	218	205	218	205	218	
Temperatura di esercizio Working temperature	°C	Lisbona 2	1C	+2/+4	●	●	●	●	●	●	●	
			2C	0/+2	●	●	●	●	●	●	●	
				+2/+4	●	●	●	●	●	●		
		Santiago 2	+4/+6	●	●	●	●	●	●	●		
			-1/+1	0/+2	●	●	●	●	●	●	●	
				+2/+4	●	●	●	●	●	●	●	
Superficie di esposizione frontale Opening display surface	m ²	pannello fr. front panel	LF		1,99	2,16	2,67	2,89	2,99	3,23	3,32	3,59
			MF		1,89	2,05	2,48	2,69	2,84	3,08	3,05	3,31
Superficie di esposizione orizzontale Horizontal display surface		m ²		3,94		5,18		5,80		6,45		
Capacità utile* Net volume		dm ³		853	934	1142	1251	1280	1402	1421	1557	

* configurazione con 4 ripiani / standard configuration with 4 shelves

1C = 1 cortina d'aria / 1 air curtain

2C = 2 cortine d'aria / 2 air curtains

LF = Low Front

MF = Medium Front

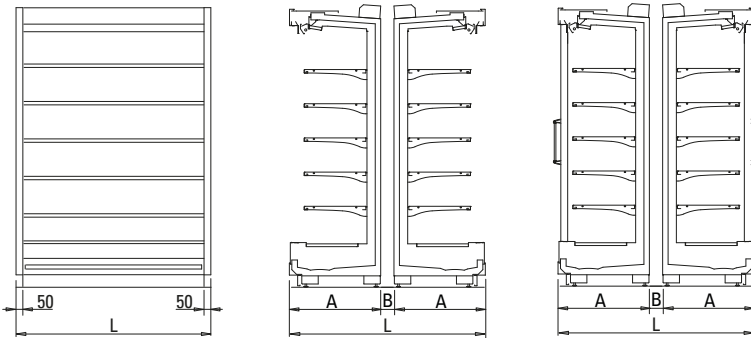

L	A	B	S
	mm		
1350	867	-	483
	967	-	383
	1067	-	283
1774	867	40	907
	967	-	807
	1067	-	707
1975	867	241	1307
	967	41	1008
	1067	-	908
2183	867	449	1316
	967	249	1216
	1067	49	1116

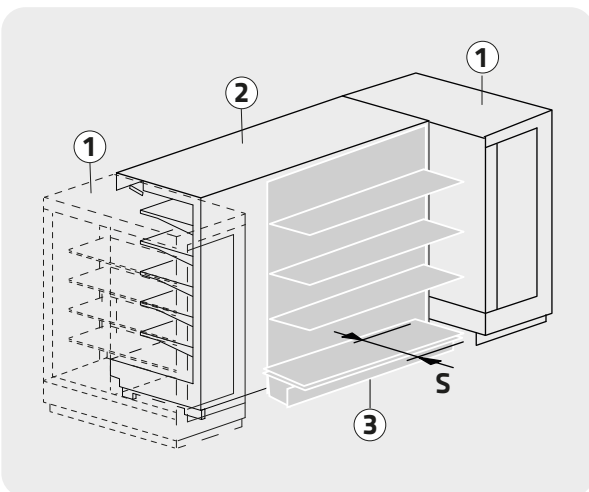

① Testata/Head case

② Mobile refrigerato lineare/Refrigerated linear cabinet

③ Scaffalatura/Shelving

Lisbona 2 Santiago 2

05050818 - Ed. 00 - 01/06/2019



arneg

ARNEG S.p.A.
35010 Campo San Martino (PD) Italy - Tel. +39 049 9699333 - Fax +39 049 9699444 - www.arneg.it
Certified ISO 9001 - ISO 14001 - BS OHSAS 18001 - ISO 50001 - ISO/IEC 27001 - RAEE IT8010000000139

